

CAMARGUE® SKYE

INFORMATION PRODUIT

CLOTECH SA

GE | Rte de Saint-Julien 40 | 1227 Carouge
VD | Rte de Divonne 50b | 1260 Nyon
clotech.ch

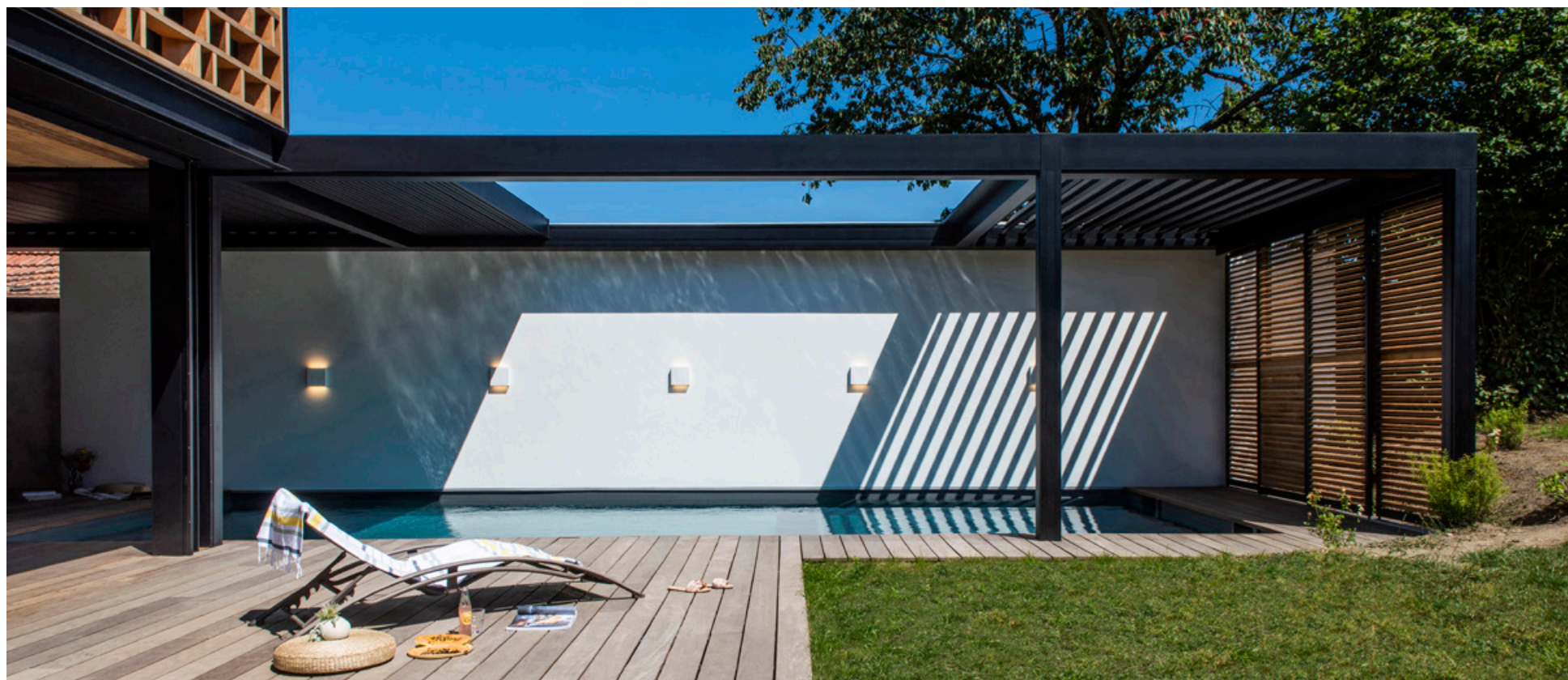

TABLE DES MATIÈRES

Description	3
Avantages	4
Design	4
Qualité	5
Personnalisation	7
Confort	7
Caractéristiques techniques	8
Configuration standard	9
Vue d'ensemble du paquet empilé et de l'ouverture du toit	10
Poids Camargue Skye	11
Charge de neige Camargue Skye	12
Accessoires	13
Certification & tests	15
Configuration	16
Type	16
Méthode de construction	19
Colonnes	21
Profils	23
Orientation des lames	24
Pieds de montage	25
Pieds de montage	26
Évacuation de l'eau	27
Autres outils	28





PROTECTION
SOLAIRE

VENTILATION

HYDROPHOBE

RÉTRACTABLE

DESCRIPTION

Pergola en aluminium modulaire avec lames orientables et rétractables et éléments latéraux intégrés.

- Toit entièrement rétractable
- Technologie de rotation et de rétraction durable grâce à la S-Drive Technology brevetée
- Tous les accessoires sont bien intégrés
- Connectable en plusieurs parties dans le sens span ou pivot
- Protection contre le soleil, la pluie et le vent
- Commande via io, RTS ou Renson® Connect App



1 partie de toiture



lames fermées



100 kg



150 l/m².u



160 km/h

lames empilées

* Le fonctionnement complet via l'application Renson Connect n'est possible que dans les pays où Somfy io est légalement autorisé. Dans les pays où seul le Somfy RTS est autorisé, le fonctionnement du Fixscreen, de l'éclairage Led et du chauffage se fait par le biais d'une télécommande séparée.

AVANTAGES

Design



1 TOITURE COMPLÈTEMENT PLANE EN POSITION FERMÉE

2 JEU MINIMAL ENTRE LES LAMES

3 DESIGN MODULAIRE

Extensible jusqu'à plusieurs parties de toiture, même après le montage initial. La structure peut être étendue à l'infini tant au niveau du span que du pivot pour recouvrir de très grandes surfaces.

4 VIS INVISIBLES

Garantissent l'obtention d'une structure élégante et affinée

5 LE TUBE D'ENROULEMENT EST ENTIÈREMENT INTÉGRÉ DANS LA STRUCTURE

INNOVATION

Le caisson du store est complètement invisible

6 LA BARRE DE CHARGE DISPARAÎT DANS LE CAISSON

7 MOTEUR INTÉGRÉ OFFRE UN DESIGN MINIMALISTE ET ÉLÉGAN, SANS MOTEUR APPARENT

8 COULISSES DES STORES FIXSCREENS INTÉGRÉES DANS LES COLONNES

INNOVATION

Forment un ensemble esthétique avec la structure de la Camargue

Qualité



1 PRINCIPE DU TRAIN (AUTRES ACTEURS DU MARCHÉ)

Seule la première lame (locomotive) est entraînée et tire ensuite les autres lames (wagons)

2 ENTRAÎNEMENT SYNCHRONE DES DEUX EXTRÉMITÉS DES LAMES

Le toit s'ouvre et se ferme avec un mouvement fluide, même en cas de charges asymétriques

3 RENSON® S-DRIVE

INNOVATION

Entraînement par un arbre fileté qui répartit la force motrice de manière égale sur toutes les lames

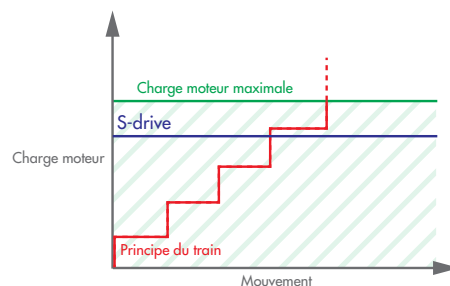
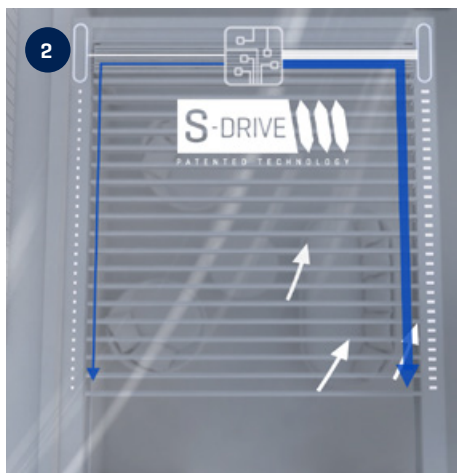

4 ARBRE FILETÉ POUR LE DÉPLACEMENT DES LAMES

INNOVATION

5 CHARIOTS SUR RAILS PERMETTANT D'OBTENIR UN MOUVEMENT FLUIDE ET STABLE

Entraînement individuel de chaque lame

6 AXE HEXAGONAL DE ROTATION DES LAMES

7 LAMES ROBUSTES À DOUBLE PAROI SUPPORTANT DE LOURDES CHARGES DE NEIGE

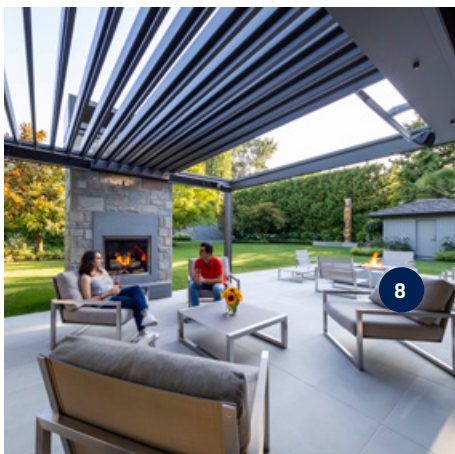

8 EMBOUTS UNIQUES

garantissent un raccord d'angle solide et une évacuation parfaite de l'eau

9 PAS DE PERFORATION DANS LE FIL D'EAU

Grâce à une chambre supplémentaire, il n'y a pas de perforation dans le fil d'eau lors de la fixation de remplissages latéraux

10 DÉVERSOIRS EN ALUMINIUM SOUDÉS, LAQUAGE DE LA COULEUR DES LAMES DE TOITURE

11 ÉVACUATION D'EAU INTÉGRÉE AVEC UN DÉBIT ÉLEVÉ

L'eau s'écoule de la large gouttière de la lame vers les gouttières équipées de diffuseurs contre les éclaboussures et est évacuée par les conduits d'évacuation en PVC intégrés dans les colonnes.

Personnalisation

1 LARGE GAMME DE REMPLISSAGES LATÉRAUX POSSIBLES

2 COMMANDES ULTÉRIEURES POSSIBLES

3 PIÈCES ET ACCESSOIRES

Pour de plus amples informations sur les accessoires possibles, voir le chapitre « Accessoires » et/ou les informations produit relatives aux différents accessoires.

Confort

1 PÉNÉTRATION MAXIMALE DE LA LUMIÈRE

Les lames peuvent pivoter de 135° ou se rétracter entièrement

2 BORD DE GOUTTIÈRE SPÉCIALEMENT CONÇU

INNOVATION

Évite que la terrasse et le mobilier soient mouillés lorsque les lames sont ouvertes après une averse

3 FERMETURE SILENCIEUSE ET EN DOUCEUR DES LAMES GRÂCE À L'AJOUT D'UNE BROSSE

4 INSTALLATION RAPIDE

Grâce à un prémontage maximum et à la construction modulaire des différents raccords



CARACTÉRISTIQUES TECHNIQUES



Dimensions	
Span	Min. 1800* mm - max. 4500 mm
Pivot	Min. 3250 - max. 6200 mm
Hauteur de passage	Min. 415 mm - max. 2800 mm
Hauteur totale lames fermées	Hauteur de passage + 260 mm
Hauteur totale lames ouvertes à 90°	Hauteur de passage + 355 mm
Hauteur minimum nécessaire en cas de montage sous une avancée de toiture	Hauteur de passage + 365 mm
Rotation des lames	Max. 135°
Nombre minimal de points d'évacuation de l'eau < 16 m ²	1
Nombre minimal de points d'évacuation de l'eau > 16 m ²	2**
Possibilités de commande	
Renson® Connect App***	✓
Renson Connect App + émetteur manuel ****	✓
Prêt pour domotique	✓

* Dimensions plus petites (span min. 1800 mm) possibles sur demande spéciale prévente - bureau d'études.

** Attention : si une seule colonne est présente, la capacité de drainage ne sera que de 0,025 L/M².s [90 L/h].

*** Fonctionnement complet via l'application Renson Connect, pour les pays où Somfy io est légalement autorisé.

**** Pour les pays où seul le Somfy RTS est autorisé, la commande du toit se fait via l'application Renson Connect et la commande des LED et/ou du chauffage se fait via l'émetteur manuel.

Motorisation électrique de la toiture en lames

Paramètres	Valeur
Tension d'alimentation	230 Volts AC, 50 Hz
Plage de courant transformateur	0 - 3,5 Ampère
Puissance transformateur	2 x 150 W
Tension moteur	24 Volts DC
Courant nominal du moteur	6 Ampère
Indice de protection	IP 65
Durée maximale de fonctionnement en utilisation continue	Env. 10 minutes
Fusible automatique	16 A courbe C



Configuration standard

Construction

- Autoportante ou adossée à la façade (contre un mur complet ou un raccord partiel)
- Pieds de montage standard (visibles, invisibles ou coulés)
- Span, Pivot et hauteur de passage sur mesure au mm près
- Breveté S-Drive motor

Finition

- Seaside Quality A
- Monocoloré ou bicolore selon les coloris standard de Renson®
- Évacuation intégrée de l'eau (y compris descentes en PVC et les diffuseurs antiéclaboussures dans la gouttière)

Vue d'ensemble du paquet empilé et de l'ouverture du toit

Pivot en mm	Nombre de lames	Paquet d'épaisseur en mm	Ouverture du toit en mm
3250	13	768	2125
3410	14	818	2260
3625	15	868	2425
3840	16	918	2590
4055	17	968	2755
4270	18	1018	2920
4485	19	1068	3085
4700	20	1118	3250
4915	21	1168	3415
5130	22	1218	3580
5345	23	1268	3745
5560	24	1318	3910
5775	25	1368	4075
5990	26	1418	4240
6200	26	1463	4270

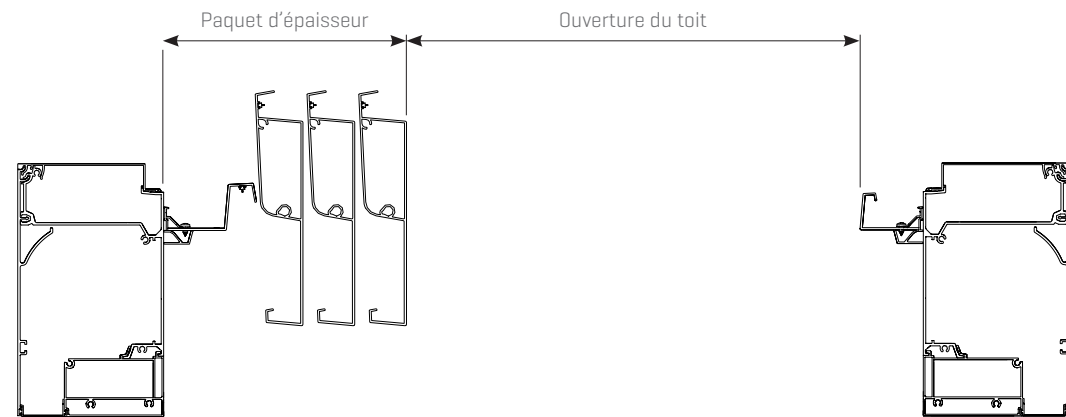

Poids Camargue Skye

Poids total (kg) Camargue Skye complète									
Span									
Pivot	Dimensions en mm	# lames	1500	2000	2500	3000	3500	4000	4500
	3250	13	235	268	300	333	366	398	431
	3410	14	245	279	313	347	382	416	450
	3625	15	257	292	328	364	400	435	471
	3840	16	268	306	343	380	418	455	492
	4055	17	280	319	358	397	436	475	514
	4270	18	292	333	373	414	454	494	535
	4485	19	304	346	388	430	472	514	556
	4700	20	316	360	403	447	490	534	577
	4915	21	328	373	418	463	508	553	598
	5130	22	340	386	433	480	526	573	620
	5345	23	352	400	448	496	544	593	641
	5560	24	364	413	463	513	563	612	662
5775	25	375	427	478	529	581	632	683	
5990	26	387	440	493	546	599	652	704	
6200	26	396	449	502	555	607	660	713	

Le tableau ci-dessus indique le poids du cadre du châssis Skye; le poids des colonnes et des pieds de montage n'est pas inclus. Chaque colonne présente dans la configuration se traduit par un poids supplémentaire de 5,7 kg/mètre de colonne.

Poids des pieds de montage standard

- pied de montage invisible : 2050 g
- pied de montage scellé : 3590 g
- pied de montage visible 4450 g
- visible (coin) : 3085 g

Poids des pieds de montage renforcés

- pied de montage invisible : 7240 g
- pied de montage visible 11285 g
- visible (coin) : 9010 g

Charge de neige Camargue Skye

		Charge de neige maximale Camargue Skye (kg/m ²)										
		Span										
Pivot	Dimensions en mm	2000	2250	2500	2750	3000	3250	3500	3750	4000	4250	4500
	4000	866	563	385	273	199	149	113	87	68	53	41
	4250	866	563	385	273	199	149	113	87	68	53	41
	4500	866	563	385	273	199	149	113	87	68	53	41
	4750	862	563	385	273	199	149	113	87	68	53	41
	5000	727	563	385	273	199	149	113	87	68	53	41
	5250	619	536	385	273	199	149	113	87	68	53	41
	5500	530	459	385	273	199	149	113	87	68	53	41
	5750	457	395	348	273	199	149	113	87	68	53	41
	6000	396	342	301	268	199	149	113	87	68	53	41
6200	354	306	269	240	199	149	113	87	68	53	41	



ACCESSOIRES



Comfort pack		Commande ultérieure
Fixscreen + Lineo Led	-	-
Remplissages latéraux		
Fixscreen intégré	✓	✓
Algarve Fixscreen	-	-
Lapure Fixscreen	-	-
Triangle	-	-
Paroi coulissante Loggia	✓	✓
Porte coulissante Loggiascreen Canvas	✓	✓
Paroi coulissante en verre*	✓	✓
Paroi Linius*	✓	✓
Paroi Linarte*	✓	✓
Rideaux d'extérieur	✓	✓
Confort		
Éclairage		
Lineo Led	-	-
UpDown Led	✓	✓
Colomno Led	✓	-
Lapure Led	-	-
Confort & design		
Poutre Heat & Sound**	✓	✓
Lineo Luce	-	-
Lineo Fix	-	-
Lineo Heat	-	-
Raccordement étanche au mur	-	-
Profil de protection Protecto	-	-
Automatisation		
Capteur de vent***	✓	✓
Détecteur de pluie	✓	✓
Capteur d'ensoleillement	-	-

* Moyennant l'utilisation de pieds de montage renforcés

** Possible uniquement sur le span, pas sur le pivot

*** Aucun capteur de vent physique n'est nécessaire, car il peut être réglé pour le gel et la neige pendant l'installation. Fonctionne sur la base du pays et du code postal définis via un serveur météo en ligne.

Styling		Commande ultérieure	
Classic Line	-	-	-
Lames de toiture Wooddesign	✓	-	-
Colonnes			
Colonne supplémentaire	✓	-	-
Colonne décalée***	✓	-	-
Colonne murale réglable	✓	-	-

*** Colonne décalée uniquement possible du côté sans pile

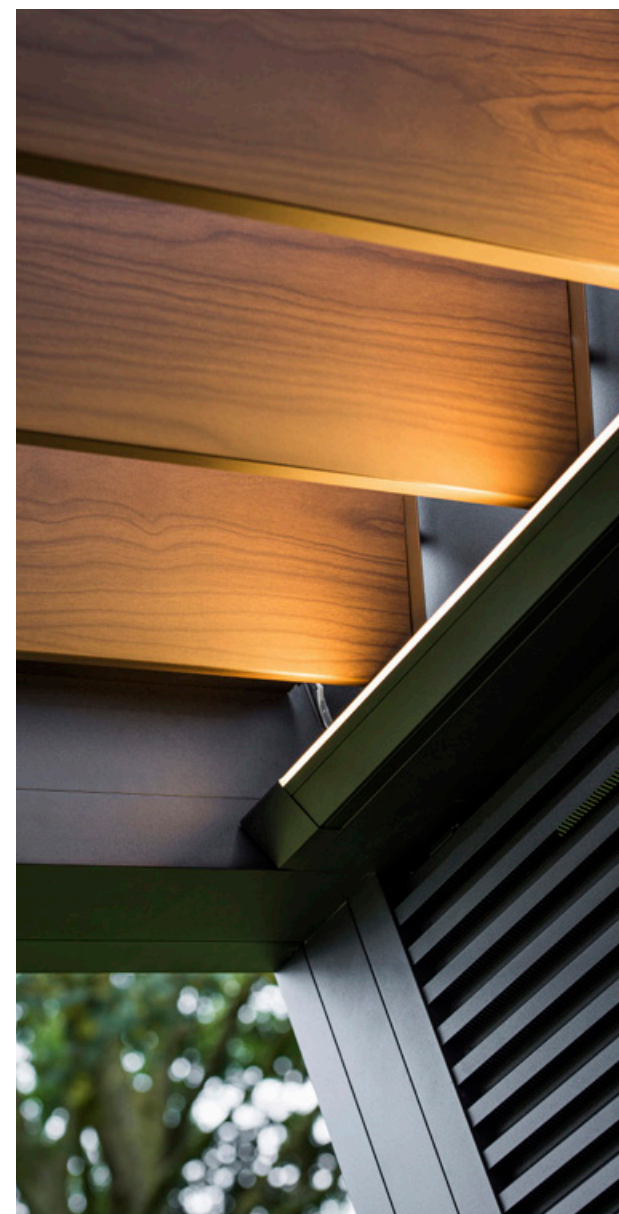

CERTIFICATION & TESTS

Documents CE - DOP

- CE / UKCA / DoC / DoP / ETA

Certificats

- REACH / Lacquer guarantee sea coast
- RoHS / AluEco
- Protection solaire VMRG

Déclarations

- Declaration of Material codes
- Declaration of Powder coating
- Declaration of Anodization layer thickness
- Declaration of glass properties
- Declaration of Fire resistance / reaction
- Declaration of Endurance cycles
- Declaration of Safety resistance water pocket
- Declaration of Electrical Safety
- Declaration of Asbestos
- Declaration of UV resistance / gtot + Others

Rapports d'essai - calculs

- Statement of Environmental [recycled alum.]
- Anchoring requirements
- Essais de [charge de] vent / certificat de vérification
- Essai de charge statique / calculs

Garantie de résistance au vent de la toiture à lames fermées	jusqu'à 160 km/h
Garantie de résistance au vent Fixscreen fermé	jusqu'à 60 km/h
Garantie de résistance au vent avec lames déployées et tournées à la verticale [90°]	120 km/h
Garantie de résistance au vent avec lames superposées	160 km/u
Commande du toit ou des Fixscreens	jusqu'à max. 50 km/h
Débit d'évacuation d'eau	150 l/m ² .h
Portance	100 kg/m ²

Application dans les environnements sablonneux

L'effet abrasif du sable peut provoquer des blocages dans le mécanisme du Skye. Par conséquent, l'application des systèmes Skye n'est pas autorisée à moins de 200 mètres des environnements sablonneux tels que les plages de sable, les dunes, les déserts,...



CONFIGURATION

Type

Simple

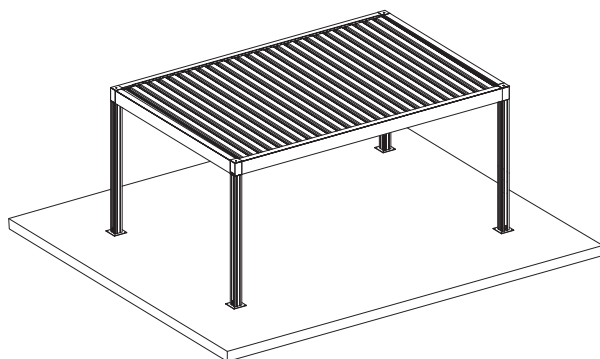

Autoportante

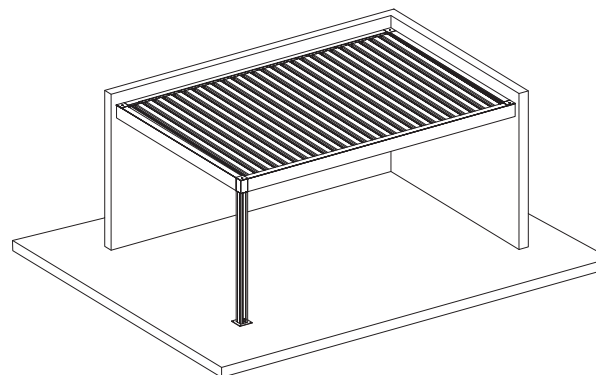

Montage contre la façade span et pivot

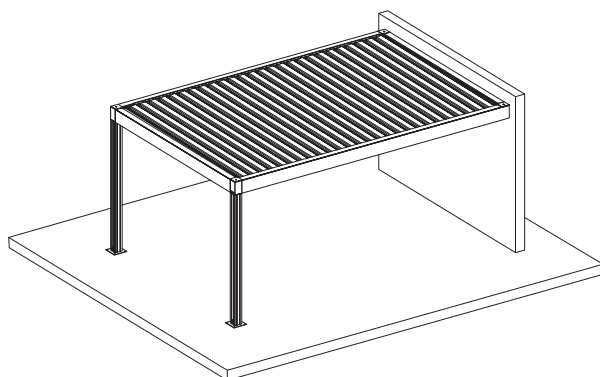

Montage contre la façade span

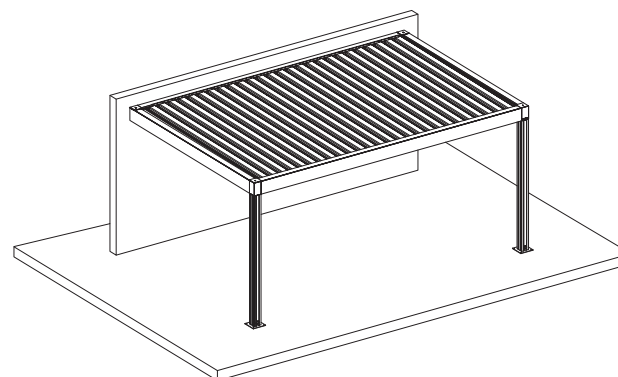

Montage contre la façade pivot

Accouplé côté pivot

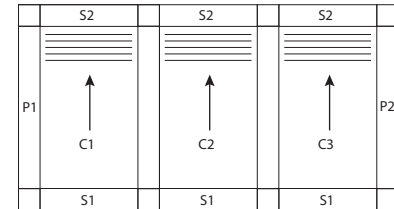
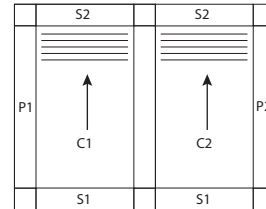

- Couplé en 2 ou 3 parties
- La direction d'empilement est la même pour toutes les sections de toit
- Pour les types autoportante ou montage mural [1 ou plusieurs côtés]

Accouplé côté span

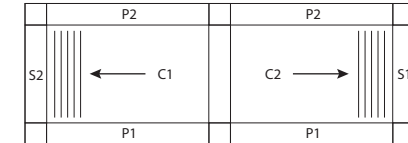
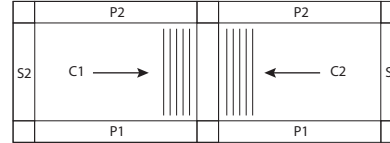
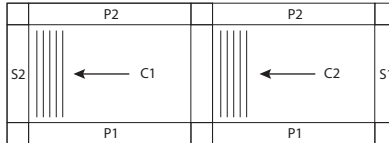

- Couplé en 2 ou 3 parties
- Direction d'empilement : même direction, l'un vers l'autre, l'un loin de l'autre
- Pour les types autoportante ou montage mural [1 ou plusieurs côtés]

Les lames des 2 sections de toit tournent différemment l'une par rapport à l'autre dans les 2 configurations ci-dessous :

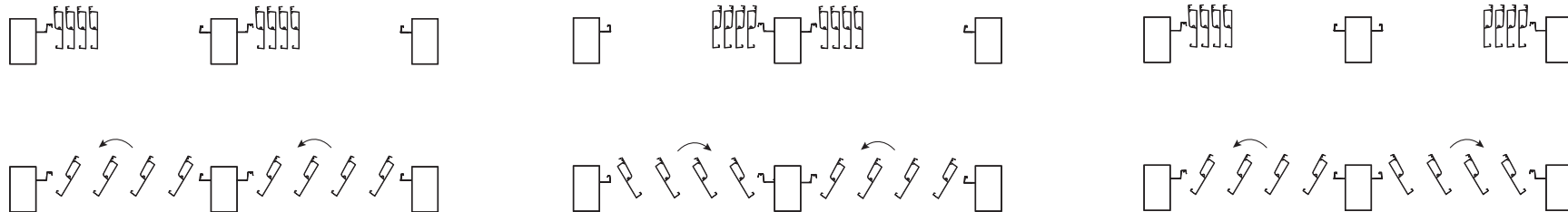
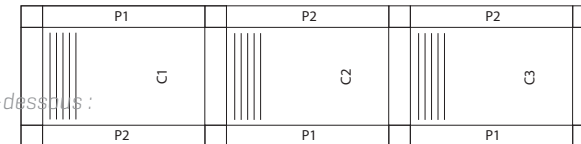

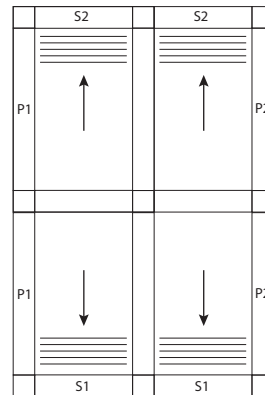
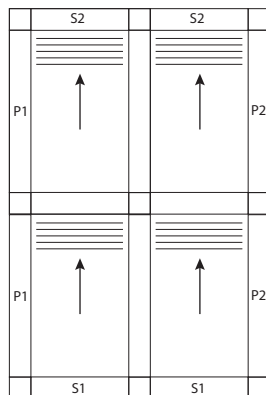

La combinaison Camargue / Camargue Skye n'est possible que dans le cas où toutes les sections de toit sont du même type dans le sens de la span. Attention : dans ce cas, le pivot couplé de la partie Camargue n'est pas aussi large que le pivot couplé de la partie Camargue Skye, car nous n'avons pas de profils existants pour cela.

Méthode de construction

AUTOPORTANT

Le côté est totalement séparé d'un mur, il n'y a aucun adossement.

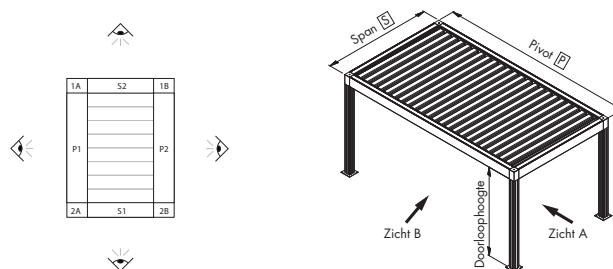

Mur complet

La totalité du côté est adossée à un mur.

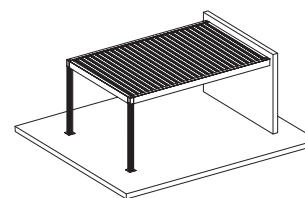
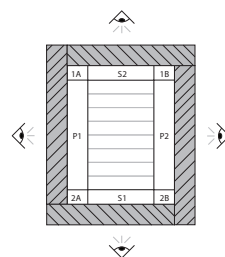

mur complet [montage sur façade] span

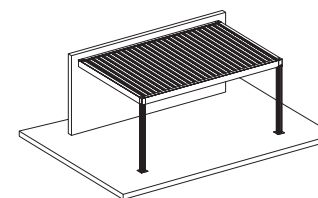

mur complet [montage sur façade] pivot

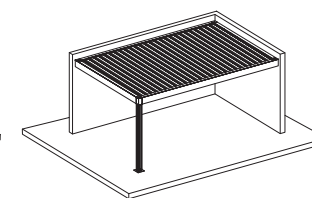

mur complet [montage sur façade] span et pivot

Mur à gauche

Une partie seulement du côté est adossée à un mur. Vu de l'extérieur de l'auvent, le mur se trouve à gauche de la colonne.

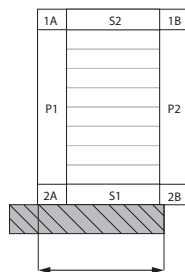

longueur du mur

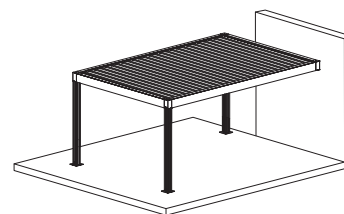

mur à gauche span

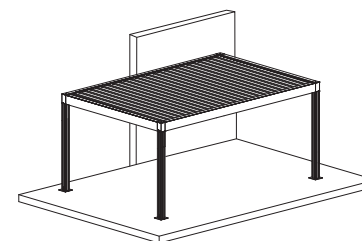

mur à gauche pivot

Mur à droite

Une partie seulement du côté est adossée à un mur. Vu de l'extérieur de l'auvent, le mur se trouve à droite de la colonne.

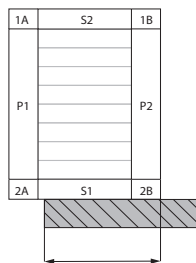

longueur du mur

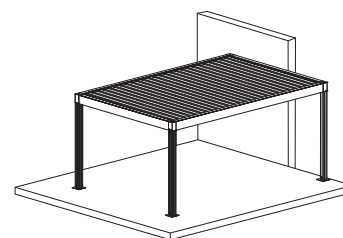

mur à droite span

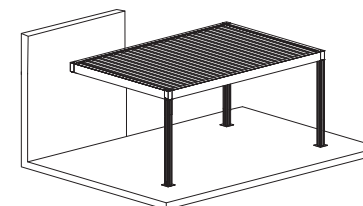

mur à droite pivot

Mur au centre

La pergola est adossée à un mur sur une surface limitée. Elle présente une section autoportante tant à gauche qu'à droite du mur.

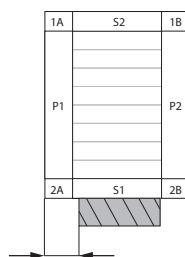

distance à gauche jusqu'au mur

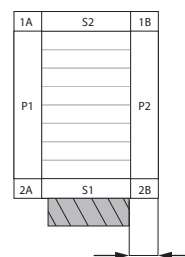

distance à droite jusqu'au mur

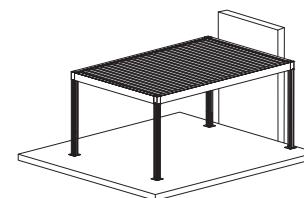

mur au centre span

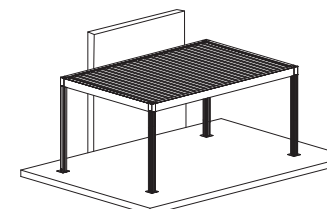

mur au centre pivot

Colonnes

Colonne d'angle

Une colonne est prévue de série à chaque coin. En cas de pose contre un mur garantissant une stabilité suffisante, la colonne peut être omise à ce niveau.



Colonne décalée

Une colonne peut être déplacée dans le sens du pivot jusqu'à 1/5 de la longueur du pivot. Ceci afin de garantir la stabilité de la structure à tout moment.

Une colonne décalée sur Camargue et Camargue Skye est saisie en indiquant la distance souhaitée par rapport au l'angle. Il n'est pas possible de décaler une colonne dans la direction span. La colonne décalée ne peut pas être sur S2.

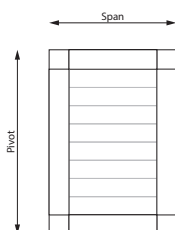
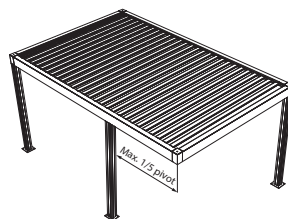

Colonne murale réglable

Une colonne doit être prévue en cas d'utilisation de Fixscreens verticalement sur une façade. Comme un mur extérieur n'est pas toujours maçonné verticalement, il peut exister un écart visuellement gênant entre le mur et la colonne. La colonne murale réglable garantit un bon ajustement sur et compense l'inclinaison jusqu'à 1 cm à l'avant ou 1 cm à l'arrière.

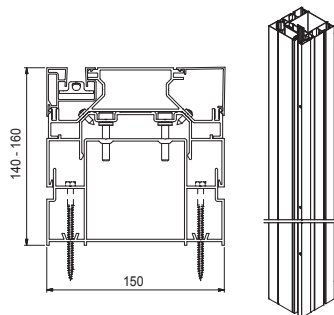

Surlongueur

Il est possible de commander une colonne plus longue que la hauteur de passage saisie (= surlongueur positive) ou plus courte que la hauteur de passage (= surlongueur négative).

Le choix d'une colonne en surlongueur peut être utile, par exemple, si la terrasse est en pente et que le toit doit être horizontal.

Ou bien encore si l'une des colonnes doit s'appuyer sur un muret ; elle peut alors être 'raccourcie' (= surlongueur négative).

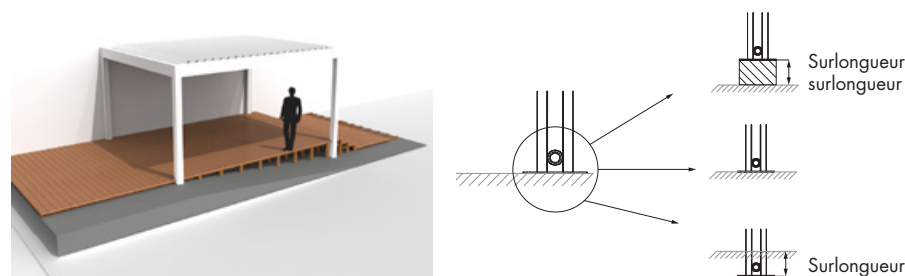

Une surlongueur positive est possible jusqu'à la hauteur de passage maximale (2 800 mm), majorée de 500 mm (= 3 300 mm).

Une surlongueur négative est possible jusqu'à la hauteur de passage minimum (= 500 mm).

La surlongueur n'affecte le prix que si la longueur de la colonne est de > 3 000 mm.

Colonnes intermédiaires

En ajoutant une colonne intermédiaire, un côté de la pergola est subdivisé en deux parties. La position de la colonne intermédiaire est toujours depuis le du côté P1 [colonne intermédiaire sur span] ou S1 [colonne intermédiaire sur pivot].

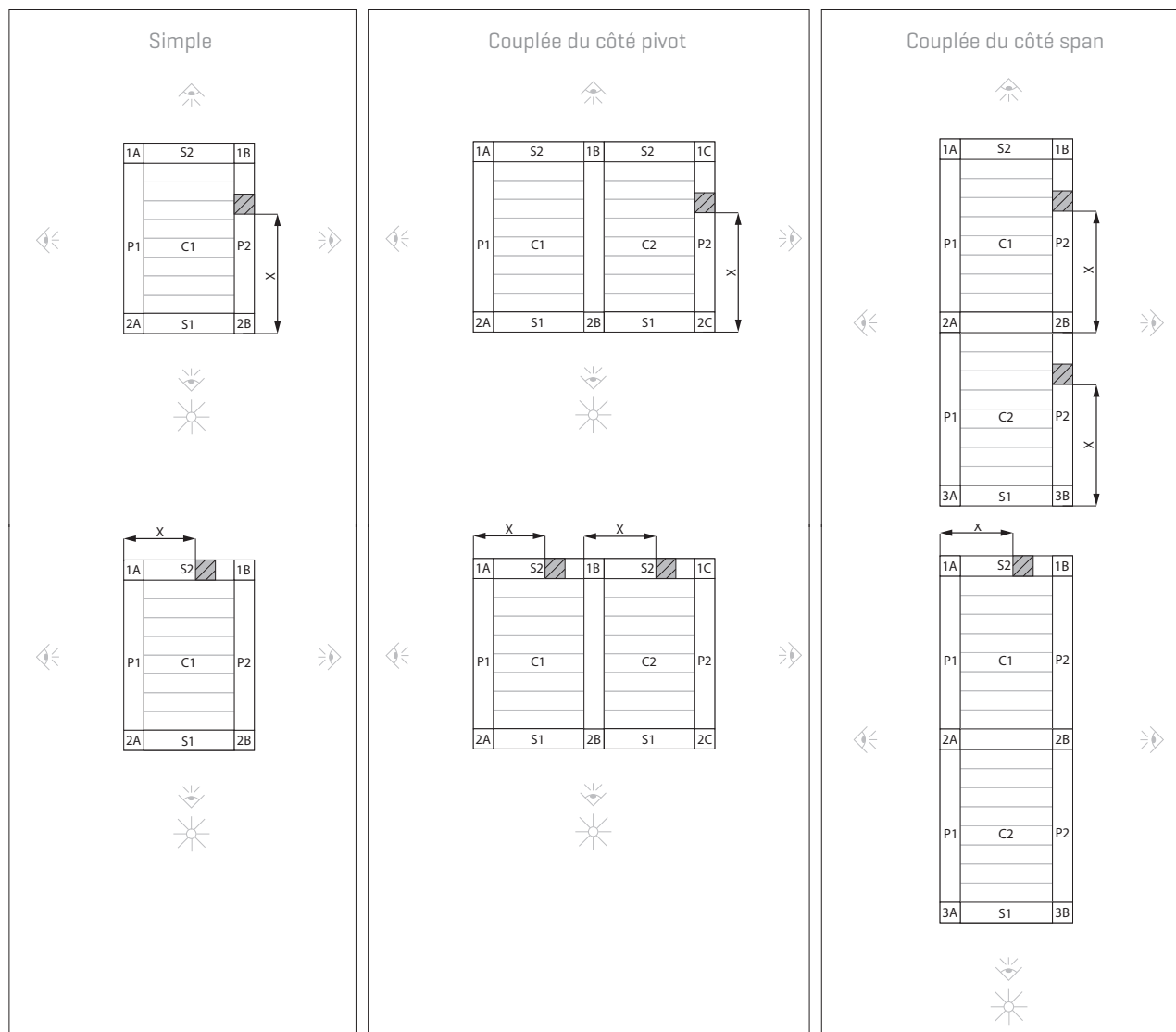

X = position de la colonne intermédiaire [mm]

Profils

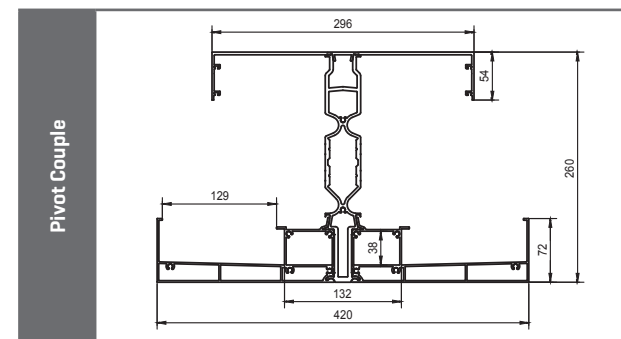
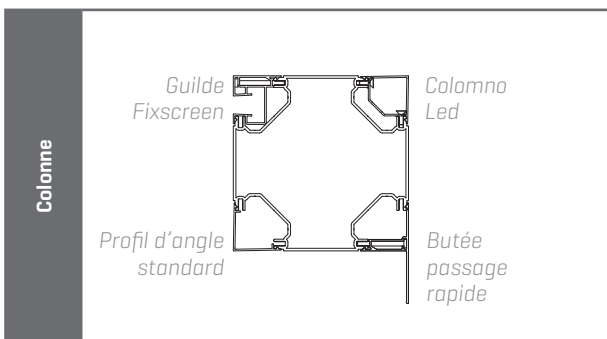
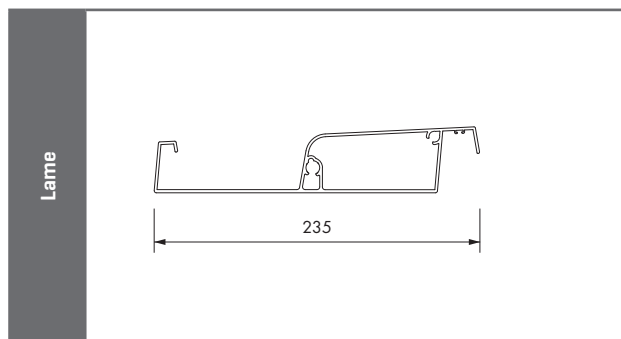
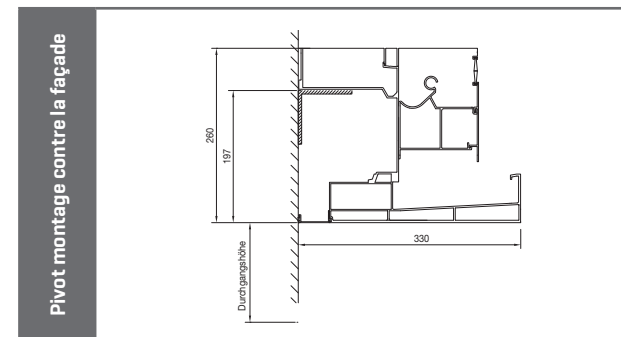
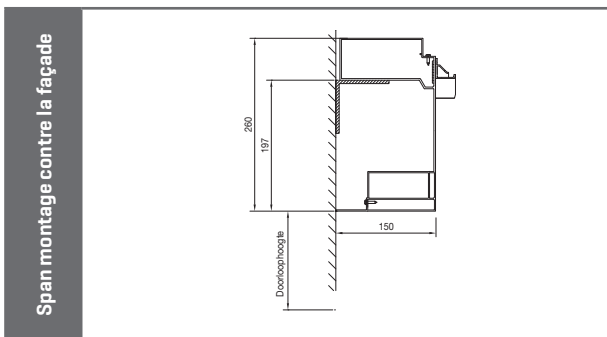
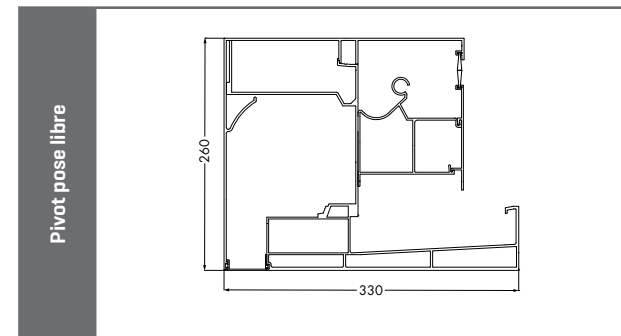
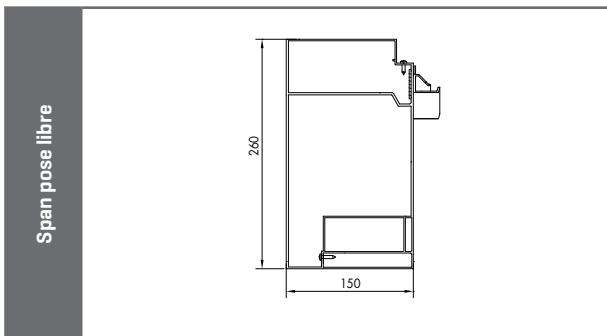
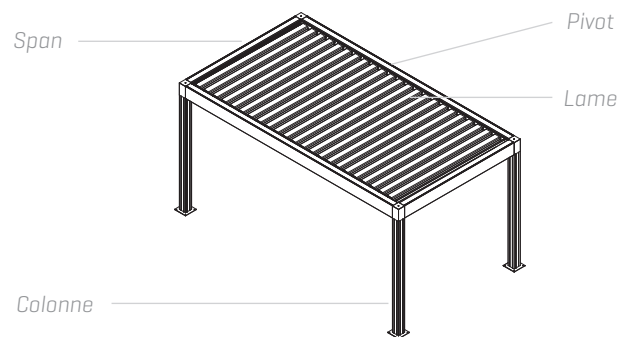

Orientation des lames

Laisser entrer la lumière à l'ouverture

Lumière directe du soleil

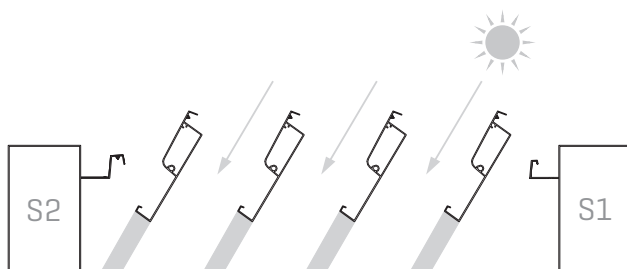

Lumière indirecte du soleil

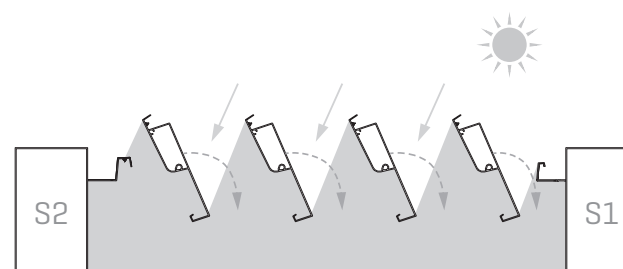

Toit fermé

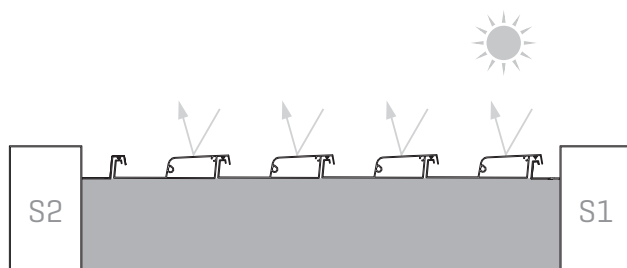

Toit en position ouverte

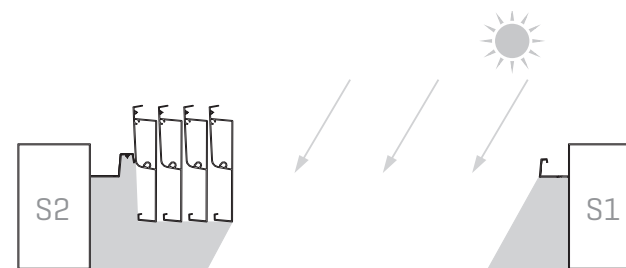

Pieds de montage

Les exigences de résistance déterminent la nécessité d'utiliser ou non des pieds de montage renforcés.

Pieds de montage standard

Utilisation dans des conditions normales, sans charges de vent accrues.

- Épaisseur de la platine de fixation : 6 mm
- Longueur du noyau : 300 mm
- Platine de fixation visible : 270 x 270 mm

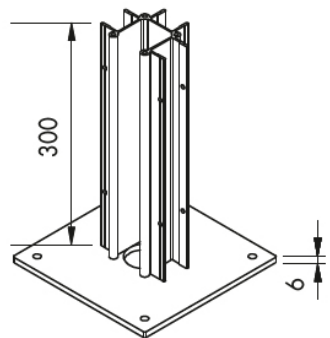

Pieds de montage renforcés

Aux endroits où la charge du vent est plus élevée, l'auvent doit être équipé de pieds de fixation renforcés afin d'assurer la stabilité de la structure.
Par exemple : régions côtières, installation en hauteur ou sur une terrasse sur le toit.

- Épaisseur de la platine de fixation : 10 mm
- Longueur du noyau : 1495 mm
- Platine de fixation visible : 270 x 270 mm

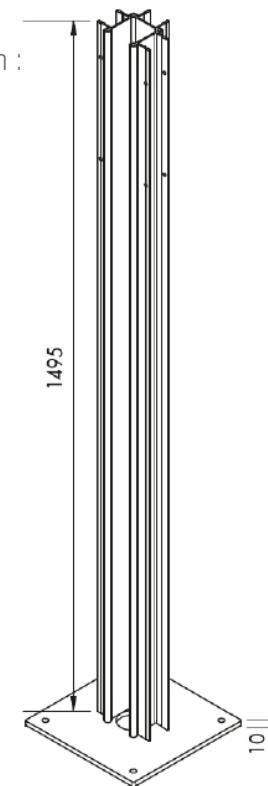

Pieds de montage

Le choix de pieds de montage renforcés ou non renforcés était déjà fait automatiquement sur la base des exigences de résistance et/ou du remplissage latéral choisi. Vous pouvez choisir ici la version des pieds de montage.

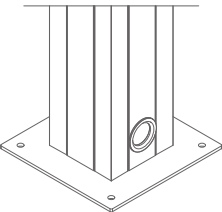
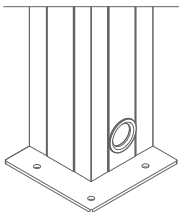
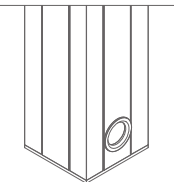
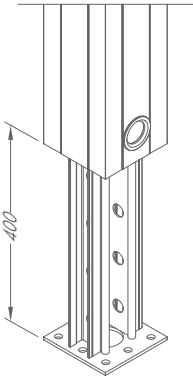
				
Type	Pied de montage visible		Pied de montage non apparent	Pied de montage scellé
Application	Pas contre la construction	Pivot ou span contre la construction	Toutes les applications	Scellé dans une fondation en béton
Pied de montage non renforcé	Disponible au prix standard			
Pied de montage renforcé	Disponible moyennant supplément de prix			Non disponible

Évacuation de l'eau

L'eau s'écoule dans des colonnes librement choisies via un tuyau d'écoulement intégré. Pour les toits à partir de 16 m², il faut prévoir au moins deux évacuations d'eau par pan de toit, dont au moins une évacuation du côté le plus bas des lames (pas du côté du moteur). Pour toutes les autres dimensions, au moins une évacuation doit être prévue du côté le plus bas des lames (pas du côté du moteur).

Attention !

Si une seule colonne de drainage est présente et que la surface est supérieure à 16 m², la capacité de drainage du toit ne sera que de 90 litres par heure (0,025 L/m².s).

3 possibilités pour la hauteur du tuyau d'évacuation :

- 66 mm, par rapport à la face inférieure du pied, qu'une surlongueur soit prévue ou non. (standard)
- 66 mm + surlongueur par rapport à la face inférieure du pied. En cas de surlongueur, vous pouvez choisir d'ajouter la dimension de la surlongueur à la distance standard de 66 mm. Par exemple, une surlongueur de 100 mm se traduit par une évacuation d'eau à 166 mm par rapport à la face inférieure du pied de montage.
- Hauteur variable
Distance minimum au-dessus du sol = 40 mm.
Distance maximum = hauteur libre - 415 mm.
La hauteur est toujours mesurée de la face supérieure du pied de montage au centre du trou d'évacuation.

	Hauteur de passage	Surlongueur négative	Surlongueur positive
66 mm par rapport à la face inférieure du pied [standard]			
66 mm + surlongueur par rapport à la face inférieure du pied			
Hauteur variable [mm]			

AUTRES OUTILS

En savoir plus ? Veuillez consulter le portail professionnel sur notre site web (www.renson.eu) où les outils suivants sont également disponibles.

- Dessins techniques
- Documents de formation
- Manuel de montage
- Mode d'emploi utilisateur
- [Livre photo numérique & médias sociaux](#)
- ...

